

22011~

軸径(シャンク)

軸径
φ1.6



超硬カッター ミニチュアタイプ

Miniature Carbide Cutters

- 微細部切削、精密切削加工に最適な小径でしかもショートシャンクのミニチュア超硬カッターです。
- カッターの重さがわずか1gと軽量に加え、全長は約19mmのため作業者の微妙なタッチを加工物に加えることができ、慎重に繊細な加工を進めることができます。
- 微小で切れ味の良いシングルカット及びチップブレーカーカット付きを用意しています。シングルカットはスムーズな仕上がりが得られます。また、チップブレーカー付きは細かな切りくずを排出します。



微細加工に最適なミニチュアタイプの
高精度&高品質の超硬カッターです。

- ★ 一般鋼材、各種合金鋼、ステンレス鋼、焼き入れ鋼、非鉄合金、耐熱合金、鋳鉄等の加工に適しています。
- ★ 各種エンジニアリングプラスチックの加工、プリント基板のパターン修正、各種彫刻作業等にも最適です。

~22113

ナカニシ適用機器



軸径 φ1.6 5本入 ラウンドタイプ Single Cut シングルカット

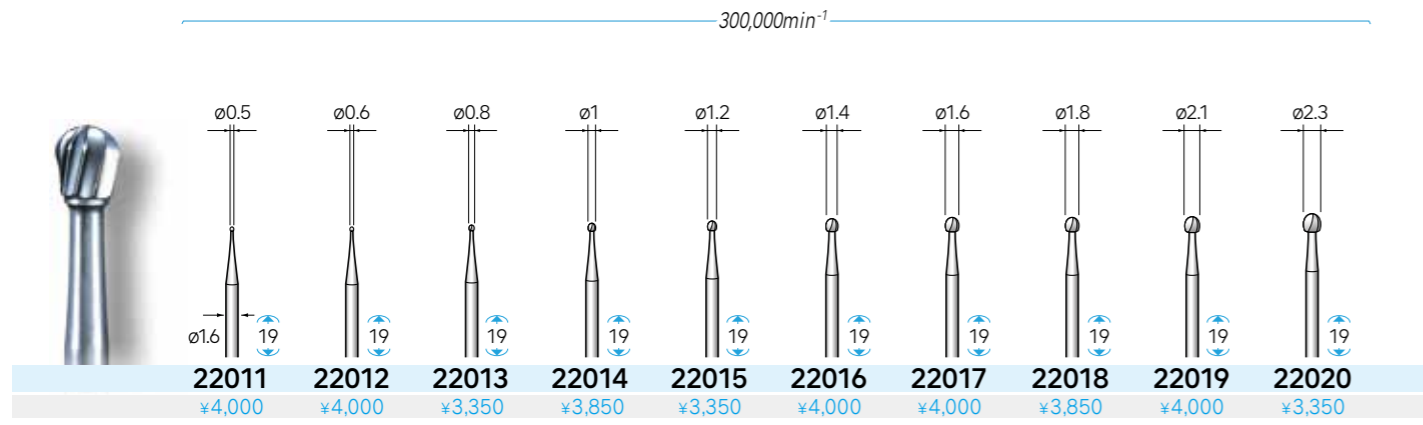

軸径 φ1.6 5本入 Single Cut シングルカット

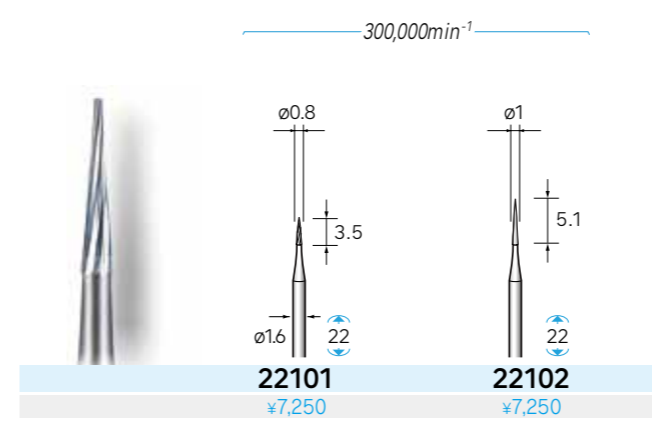

軸径 φ1.6 5本入 Single Cut シングルカット

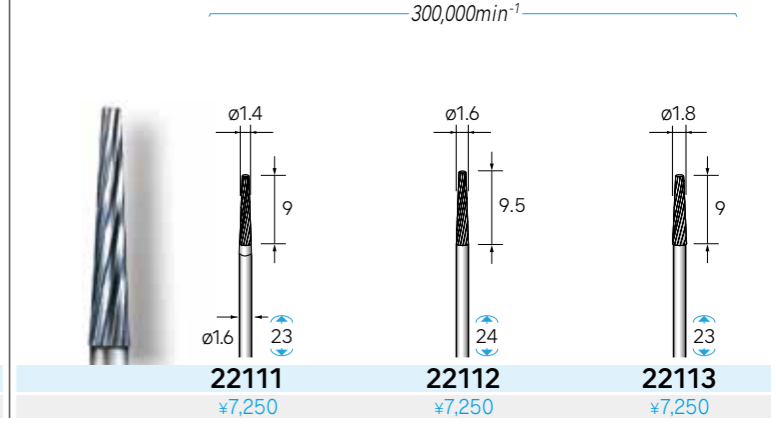

軸径 φ1.6 5本入 ストレートタイプ Single Cut シングルカット

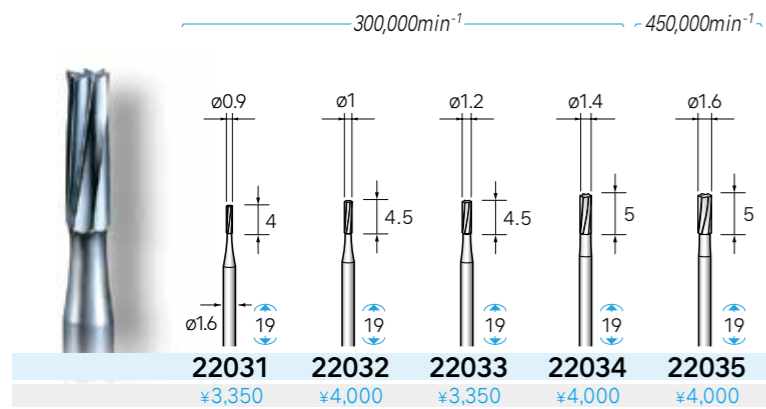

軸径 φ1.6 5本入 先丸ストレートタイプ Chip Cut チップカット

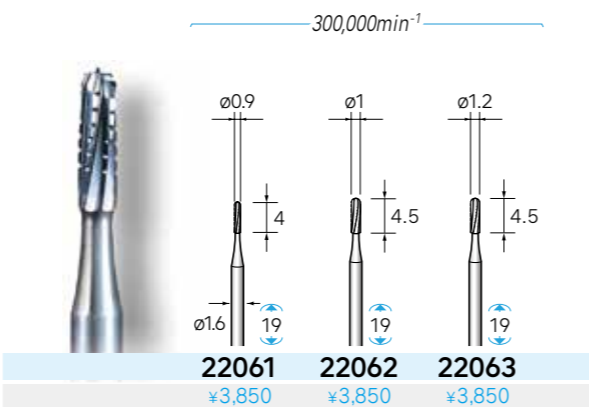

軸径 φ1.6 5本入 テーパタイプ Single Cut シングルカット

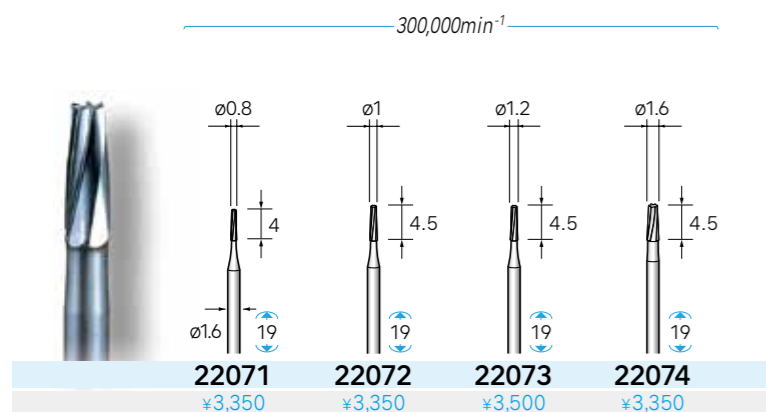

軸径 φ1.6 5本入 Single Cut シングルカット

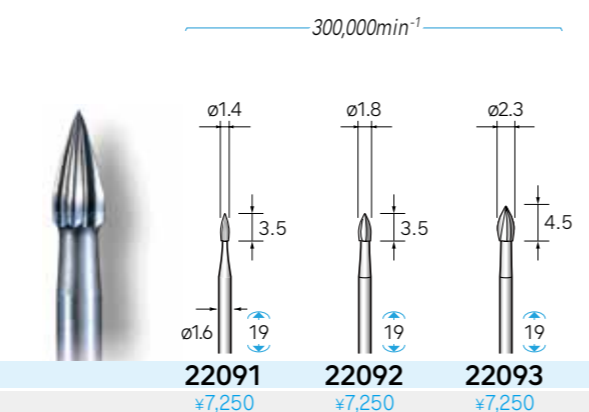

超高速エアタービングラインダ

プレストII 〈軸径φ1.6mm専用〉

320,000 min⁻¹ コレットφ1.6 mm(専用)

- 驚異の32万回転/分。切削抵抗の無い滑らかな切れ味、フェザータッチで精密高精度切削ができます。
- 無給油式エアグラインダの採用でクリーン切削ができます。オイルの吹き出しがなく加工物や手を汚しません。
- 軽量(わずか71g)アルミボディ、手のひらサイズ(全長109mm)。ペン感覚で微細部を思いのままに高精度加工できます。



プレストII 標準セット



- ◆ 各種金型、治工具、精密小物部品の面取り・バリ取り作業。
- ◆ 名入れ彫刻作業。
- ◆ プリント基板のパターンカット作業。
- ◆ 電子部品、セラミック部品の加工。

仕様

回転速度: 320,000回転/分
使用空気圧: 0.25MPa
空気消費量: 40N ℓ/min
使用工具: 軸径1.6mm専用