

24601~

軸径(シャンク)

軸径 $\phi 3.0$ 軸径 $\phi 6.0$



超硬アロイカッター

Carbide Alloy Cutters

- 独自のブレードデザインにより、食い込みのないスムーズな加工を実現しました。
- 滑らかな切削感が得られ加工タッチも軽く刃持ちが良く耐久性に優れています。
- ステンレス鋼、ニッケル合金、チタン合金、インコネル耐熱合金、各種難削材の加工から一般鋼材の軽切削に適します。



優れた耐久性と滑らかな切削加工を可能にした高品質の超硬カッターです。

- ★一般鋼材、各種合金鋼、ステンレス鋼、焼き入れ鋼、非鉄合金、耐熱合金、鋳鉄等の加工に適しています。
- ★各種金属のバリ取り、面取り、彫刻等、また各種エンジニアリングプラスチックの加工にも適しています。

アソートセット
→ P.127

~24691

ナカニシ適用機器



25%コストダウン実現!

難削材がターゲット!

耐久性と経済性に優れます!

オリジナルブレード採用

<特長>

- 切削時のハネカエリが大幅減少
- 食い込みなく滑らかな使用感
- 小さなバリ取りにも最適

カッター形状比較

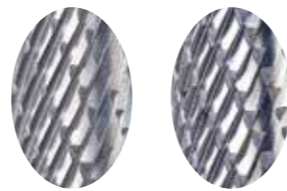

アロイカット

ダブルカット

軸径 $\phi 3.0$

軸径 $\phi 3.0$ 1本入 Alloy Cut アロイカット

60,000 min⁻¹

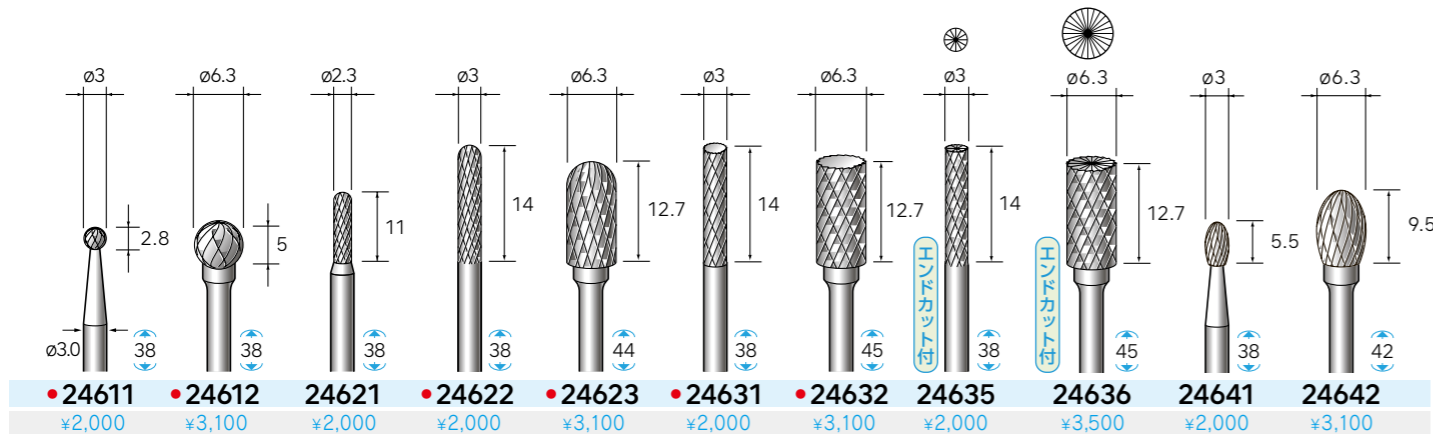

軸径 $\phi 3.0$ 1本入 Alloy Cut アロイカット

60,000 min⁻¹

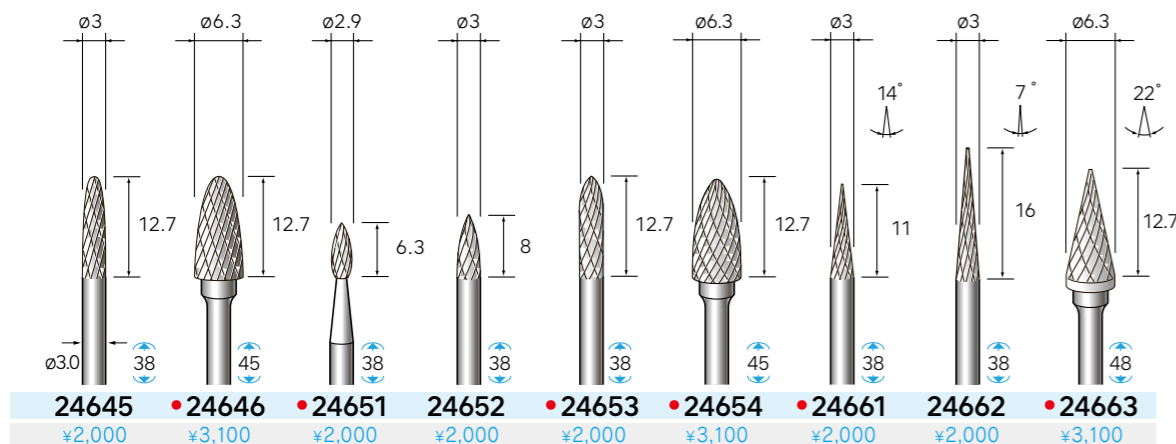

超硬カッターセット



※アソートセットの品番には●マークがついています。

24601 ¥28,200

超硬アロイカッターセット12本入
外径 $\phi 2.9\sim 6.3\text{mm}$

24611	24646
24612	24651
24622	24653
24623	24654
24631	24661
24632	24663

軸径 $\phi 6.0$

6mmシリーズ 仕上研削に、難削材に最適です。



軸径 $\phi 6.0$ 1本入 Alloy Cut アロイカット

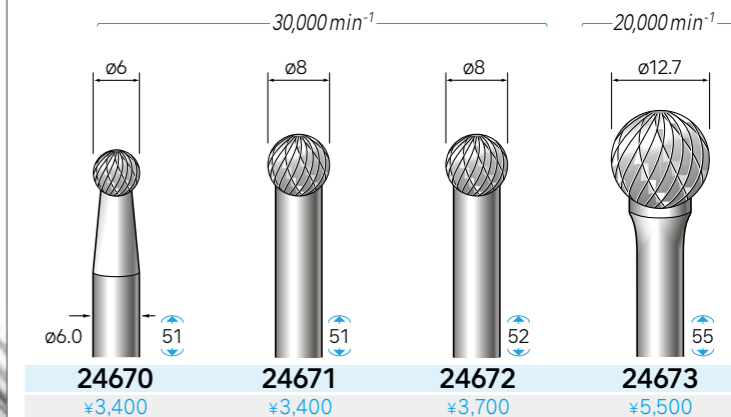

軸径 $\phi 6.0$ 1本入 Alloy Cut アロイカット

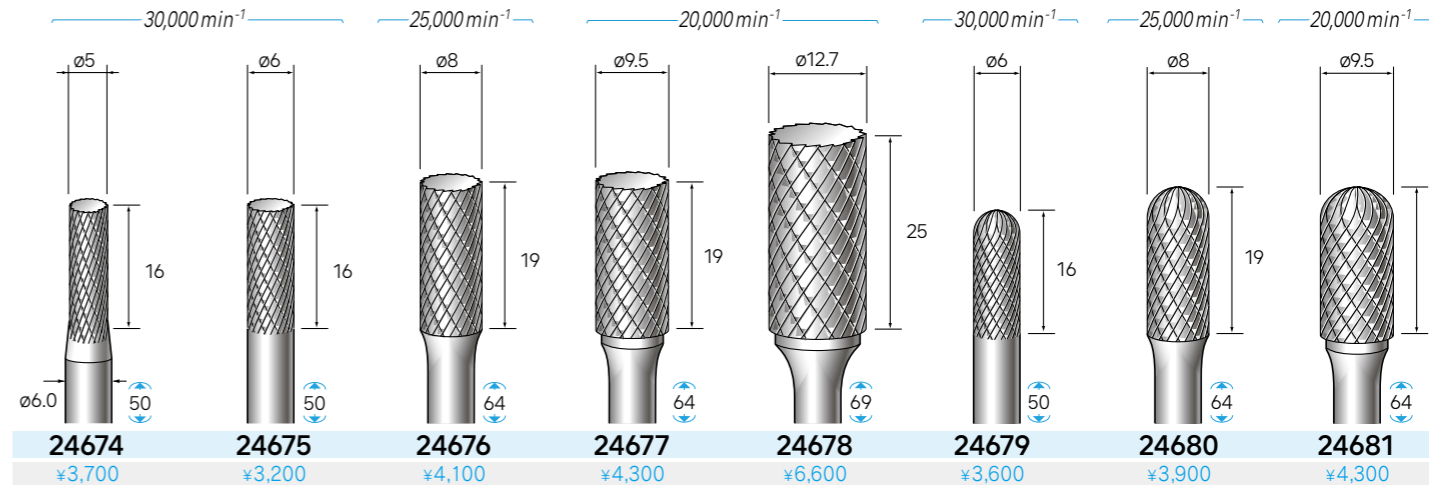

軸径 $\phi 6.0$ 1本入 Alloy Cut アロイカット

